

冷量表 Refrigeration Capacity



转子中(低)温套机：

产品简介：

转子智能套机选用双级冷冻喷液转子压缩机，R404A冷媒预充注，中温机组适用库温+10度到-18度，低温机组适用库温+5度到-30度。标准机组名义功率2~5HP。全系列标配智能控制器，故障诊断，双电子膨胀阀和完善的系统保护。可另配的无线远程模块，拓展了客户新的使用方式。特殊型号和应用可定制。专属直流变频冷冻方案，可供选择。

配置说明：

电子电子膨胀阀模糊控制(单/双阀)
智能按需热气化霜
全功能智能控制器
智能风机调速
油分/气分+双排足换热量冷凝器+高品质压力传感器
冷媒预充注 (R404A)
标准安装，精确调试
全系列4.5片距标准风机/不含翅片化霜电加热



制冷量及功耗 (瓦) Cooling Capacity and Power (Watts)		R404A / 50 Hz													
型号 Model	压缩机 Compressor	冷凝温度°C Condensing Temperature	蒸发温度°C Evaporating Temperature												
			-40	-35	-30	-25	-20	-15	-10	-5	0	5	10		
2HP M/LT 低温 	CCUC-020ARM CAE-120/351R45A	WHP07140 喷液	冷量	45	1011	1279	1915	2850	3400	4089	4952	5966	7182		
			50	964	1234	1894	2691	3170	3865	4598	5446	6593			
			55	901	1116	1684	2490	2983	3559	4287	5174	6241			
		功耗	45	1273	1309	1382	1579	1498	1501	1535	1598	1605			
		50	1372	1437	1544	1632	1655	1734	1759	1814	1855				
		55	1423	1464	1615	1732	1792	1829	1899	1983	2072				

3HP MT 中温 	CCUC-030ARM CAE-150/351R45A	DTH488 W/O Liquid Injection	冷量	45				2998	3676	4354	5475	6757	7951		
			50				2793	3505	4196	5152	6051	7376			
			55				2478	3015	3852	4821	5738	6877			
			功耗	45				1966	2133	2248	2343	2422	2504		
			50				2203	2336	2478	2609	2717	2753			
			55				2340	2467	2570	2748	2888	2960			

3HP M/LT 中/低温 	CCUC-030ARLL CAE-150/351R45A	DTH488 喷液	冷量	45	1555	1974	2387	2998	3676	4354	5475	6757	7951		
			50	1408	1806	2214	2793	3505	4196	5152	6051	7376			
			55	1252	1554	2015	2478	3015	3852	4821	5738	6877			
			功耗	45	1649	1753	1872	1966	2133	2248	2343	2422	2504		
			50	1723	1906	2032	2203	2336	2478	2609	2717	2753			
			55	1837	2017	2206	2340	2467	2570	2748	2888	2960			

5HP MT 中温 	CCUC-050ARM CAE-250/352R45A	WHP19460 W/O Liquid Injection	冷量	40				5996	7502	9345	11300	13780	16365	18320	22318
			50				5000	6254	7802	9710	11800	14160	18172	22151	
			55				4525	5688	7020	8795	10600	12900	15398	17821	
		功耗	40				4238	4257	4266	4290	4379	4386	4395	4406	
		50				4590	4890	5172	5378	5552	5735	5769	5848		
		55				4783	5107	5419	5711	5976	6205	6392	6528		

5HP LT 低温 	CCUC-050ARGL CAE-250/352R45A	WHP19460 喷气增焓	冷量	40	2735	3725	4815	6115	7640	9415	11450	13760	16365		
			50	2560	3205	4046	5100	6385	7910	9710	11800	14160			
			55	2685	3150	3815	4690	5810	7170	8795	10700	12900			
		功耗	40	3625	3790	3850	3961	4135	4308	4470	4765	4880			
		50	4500	4655	4720	4825	5010	5200	5390	5575	5920				
		55	5105	5255	5310	5415	5595	5785	5980	6175	6550				

转子套机技术参数：

型号	名义功率	2HP中温转子套机	3HP中温转子套机	3HP低温转子套机	5HP中温转子套机	5HP低温转子套机	
	室外机	CCUC-020ARLL	CCUC-030ARM	CCUC-030ARLL	CCUC-050ARM	CCUC-050ARGL	
	室内机	CAE-120/351R45A	CAE-150/351R45A	CAE-150/351R45A	CAE-250/352R45A	CAE-250/352R45A	
适用库温范围	℃	+10 ~ -30	+10 ~ -18	+10 ~ -30	+10 ~ -18	+10 ~ -30	
电源规格		220V单相	220V单相 380V三相50Hz 可选	380V/3N ~ /50Hz	380V/3N ~ /50Hz	380V/3N ~ /50Hz	
制冷剂		R404A					
控制方式		智能按需热气化霜，电子膨胀阀模糊控制，风机调速，全功能电箱控制器，液晶温度手操器等					
节流方式		电子膨胀阀模糊控制	电子膨胀阀模糊控制	双电子膨胀阀	电子膨胀阀模糊控制	电子膨胀阀模糊控制	
压缩机	型式	冷冻转子	冷冻转子	冷冻喷液转子	冷冻转子	冷冻转子	
	系列	日立冷冻	日立冷冻	日立冷冻	日立冷冻	日立冷冻	
冷凝风机	类型	低噪音6级内转子风机	低噪音6级内转子风机	低噪音6级内转子风机	低噪音6级内转子风机	低噪音6级内转子风机	
	风机数量x功率	PCSxW	1x60	1x60	1x60	2x60	2x60
冷风机 (内机)	风机直径	mm	450	450	450	450	450
	出风方式		侧吹风	侧吹风	侧吹风	侧吹风	侧吹风
	风机(直径x数量)	mmxN	350x1	350x1	350x1	350x2	350x2
	风机电压	v	220	220	220	220	220
	风机射程	m	12	14	14	14	14
	翅片间距	mm	4.5	4.5	4.5	4.5	4.5
	冷却面积	m ²	12	15.5	15.5	25	25
	风量	m ³ /h	1950	1950	1950	1950x2	1950x2
	输入功率	W	150	150	150	150x2	150x2
	脱水盘防冻电加热	W	700	900	900	1200	1200
	冷媒进出管	mm	Φ12.7/Φ15.88	Φ12.7/Φ15.88	Φ12.7/Φ15.88	Φ12.7/Φ19.05	Φ12.7/Φ19.05
	外形尺寸	mm	1280x420x475	1280x420x475	1280x420x475	1580x420x475	1580x420x475
	吊顶安装尺寸	mm	1060x340	1060x340	1060x340	1365x340	1365x340
	排水管接口	inch	G 1"	G 1"	G 1"	G 1"	G 1"
连接规格	液管	mm	Φ12.7	Φ12.7	Φ12.7	Φ12.7	Φ12.7
	气管	mm	Φ15.88	Φ15.88	Φ15.88	Φ19.05	Φ19.05
噪音	室外机	dB(A)	58	58	56	58	58
	室内机	dB(A)	60	60	60	60	60
外机尺寸	室外机 长x深x高	mm	1034x424x845	1034x424x845	1034x424x845	1027x424x1248	1027x424x1248
	外机安装尺寸	mm	700x388	700x388	700x388	580x388	580x388
机器重量	室外机	kg	80	85	85	120	120
	室内机	kg	30	30	30	45	45

智能控制器

操作面板：

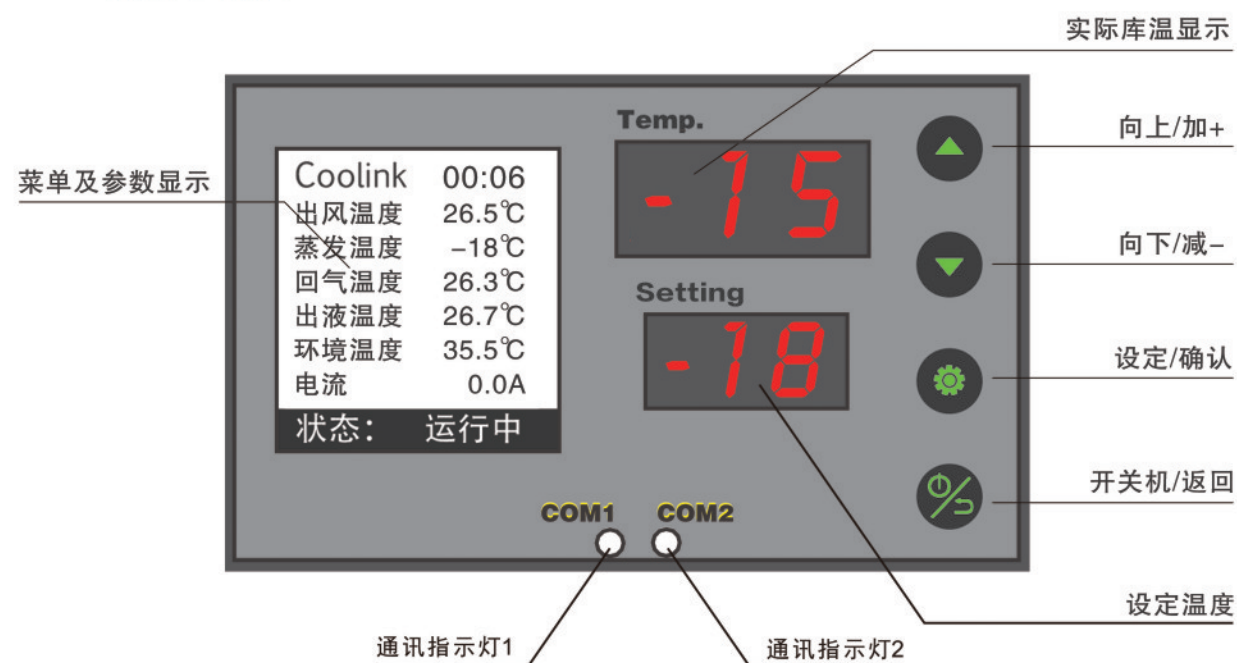

按键说明：

短按：按下马上释放；长按：按住按键三秒以上

- 向上选择选项或者数值加1，下文描述为 **向上键**
- 向下选择选项或者数值减1，下文描述为 **向下键**
- 进入设置选项或者确认设定值，下文描述为 **设定键**
- 在主运行界面作开关机用，在参数设置时作为 **返回键**，下文描述为 **开关键**

操作说明：

开机：在主界面上短按 **开关键**

关机：在主界面长按 **开关键**

设置参数：在主界面按 **设定键** → 进入设置界面 → 按 **向上键** 或 **向下键**

选择对应选项 → **设定键** 确认，**开关键** 返回

COM1：显示屏和外机主板通信指示，闪亮说明通信正常；不亮或者长亮通信不正常

COM2：预留通信接口（远程通信接口）

外形尺寸图

机组（内机）外形尺寸

3HP机组

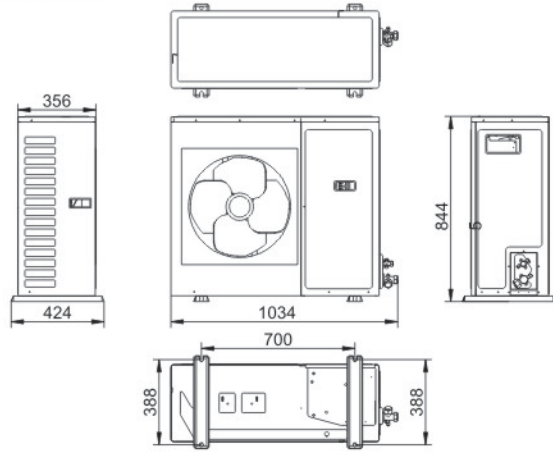

5HP机组

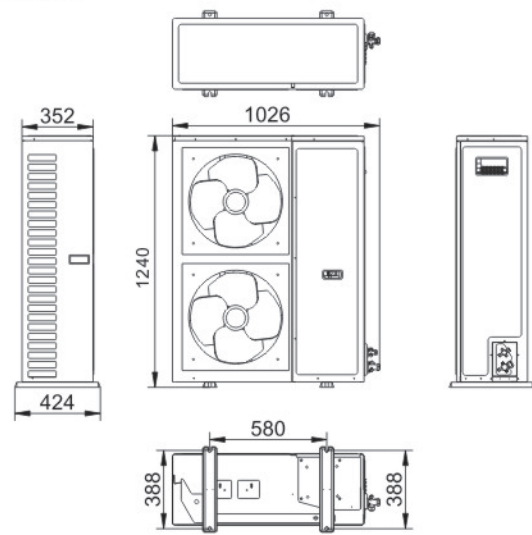

8HP机组

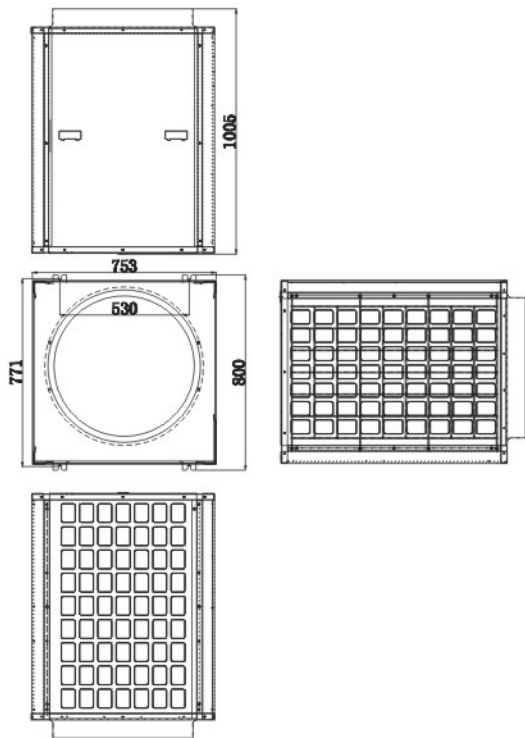

10/13/15HP机组

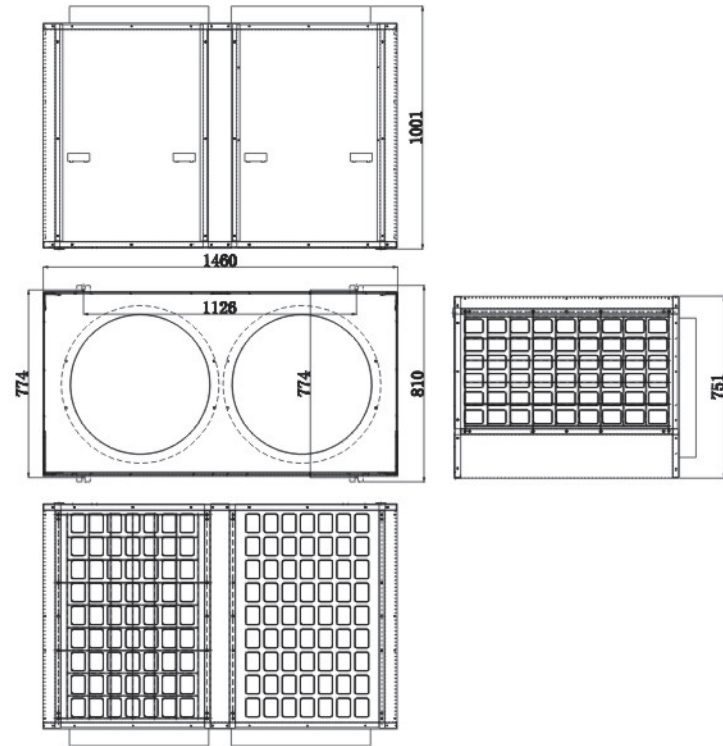

冷风机（外机）外形尺寸

3HP风机

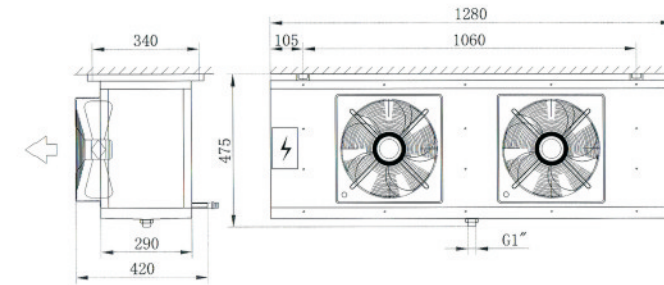

5HP风机

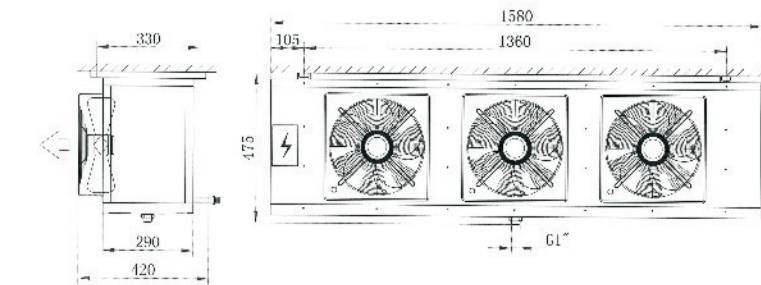

8/10HP风机

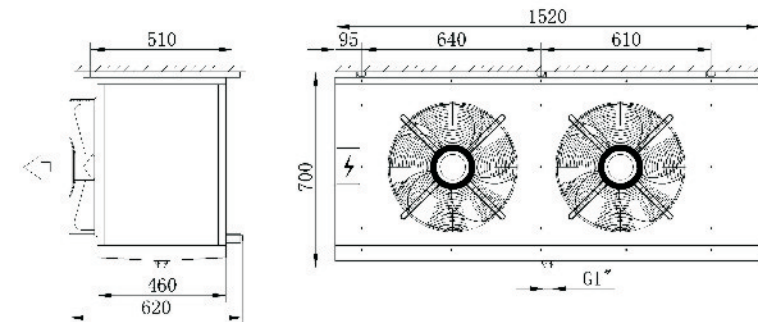

13/15HP风机

